

Schéma de la boîte à fusibles Renault Modus (JP / FP), 2004-2012

 fusibles-et-relais.com/renault/modus-jp-fp-2004-2012.html

La Renault Modus est une petite voiture du constructeur automobile français. Sa production a été installée dans la ville espagnole de Valladolid. La version de série est très similaire au concept-car du même nom, présenté en 2004 au Salon de l'automobile de Genève. Dans cet article, nous allons examiner en détail l'affectation des fusibles et des relais dans le Renault Modus (première génération ; Nissan plate-forme B ; corps marques JP et FP). Années de production : 2004, 2005, 2006, 2007, 2008, 2009, 2009, 2010, 2011 et 2012.

Dans le compartiment moteur

Boîte à fusibles principale

Elle se trouve derrière le phare gauche. Pour y accéder, il faut démonter le compartiment situé sous la grille d'entrée d'air.

Plan

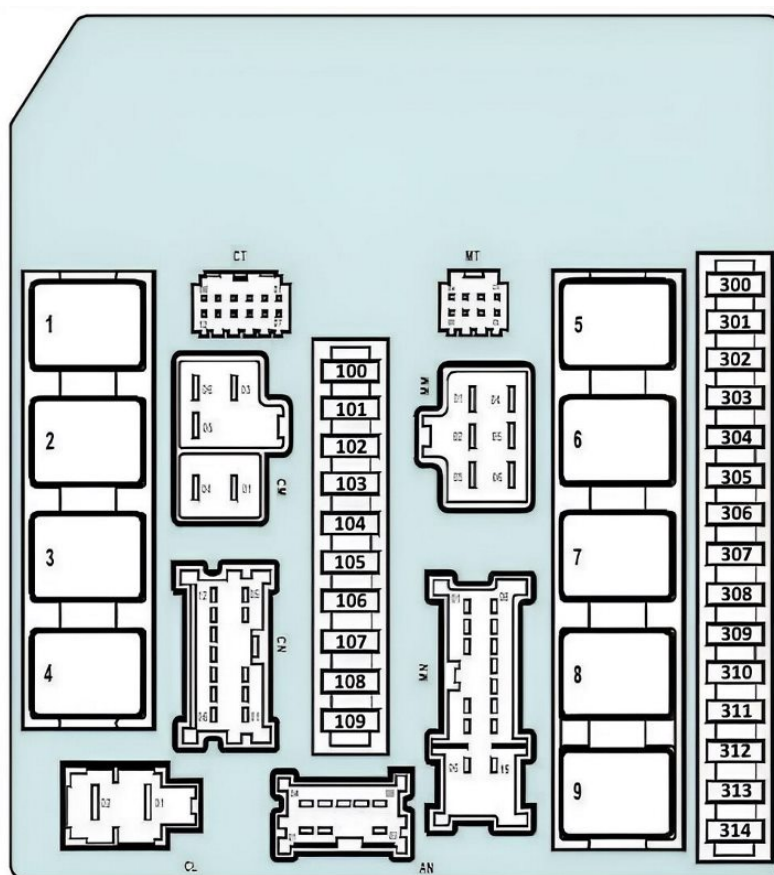

No. | Description | Ampères

- 1 | Dégivrage de la lunette arrière
- 2 | Blocage de l'injection
3. | Phare pour feux de croisement

4. | Phare avant

5. | Relais du démarreur

6. | Vide

7. | Ventilateur de refroidissement du moteur à haute vitesse

8. | Ventilateur de refroidissement du moteur à bas régime.

9. | Alimentation de l'allumage.

100. | Calculateur ABS ou programme de stabilisation électronique | 25A

101. | Vide

102. | Phare pour feux de route droit | 10A

103. | Phare pour feu de route gauche | 10A

104. | Feux latéraux droits, commande du chauffage du siège droit, interrupteur marche/arrêt du contrôle électronique de la stabilité, commande de la vitre électrique arrière droite, panneau de contrôle de la climatisation, calculateur de la climatisation, verrouillage centralisé des portes, rétroviseurs électriques et commande des lève-vitres. | 10A

105e | Feu latéral gauche, siège chauffant gauche, allume-cigare de la première rangée de sièges, indicateur de changement de vitesse, commande des vitres électriques | 10A

106. | Clignotants, relais de chauffage, levier de changement de vitesse en charge, dispositif mains libres, téléphone, indicateur de pression des pneus | 15A

107. | Moteur électrique de l'essuie-glace | 20A

108. | Entraînement électrique des phares droits / réglage de l'angle des phares droits | 15A

109. | Commande électrique des phares gauches / Réglage de l'angle des phares gauches | 15A

300. | Climatiseur | 10A

301. | Vide

302. | Démarreur | 25A

303. | Calculateur | 20A

304. | Vide

305. | Chauffage de la lunette arrière | 15A

306. | Relais de puissance du lave-phares (relais A et B à bord) | 15A

307. | Calculateur | 5A

308. | Vide

309. | Feux de recul | 10A

310. | Bobines d'allumage | 20A

311. | Unité d'alimentation électrique | 20A

312. | Airbag | 10A

313. | Calculateur | 10A

314. | Feux antibrouillard | 20A

Boîte à fusibles supplémentaire

Elle se trouve sur la paroi avant de la batterie.

Schéma

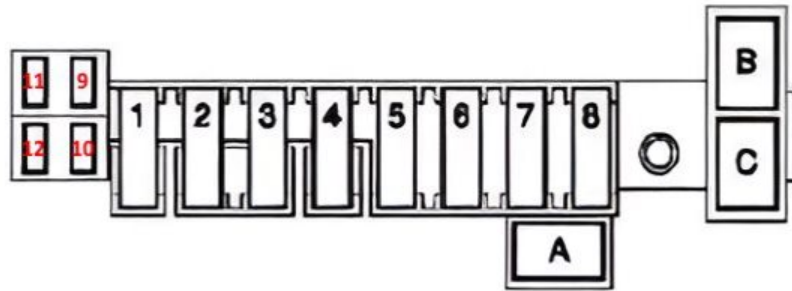

N° | Description | Ampères

A. | Pompe du lave-phares | 20A

B. | Relais de la pompe du lave-phares | 20A

C. | Projecteur | 20A

F1. | Préchauffeur, relais de puissance du système d'injection central pour moteur K9K ou 764 | 30A

F3. | Ventilateur de climatisation, relais de pompe | 30A

F5. | Fusibles F1, F2, F3, F4 | 50A

F6. | Chauffage d'appoint | 80A

F7. | Chauffage d'appoint | 60A

F8. | Calculateur ABS | 50A

F9. | Vide

F10. | Vide

F11. | Vide

F12. | Capteur de puissance du phare gauche | 10A

Fusibles de la puissance

Ils se trouvent sur le pôle positif de la batterie.

Diagramme

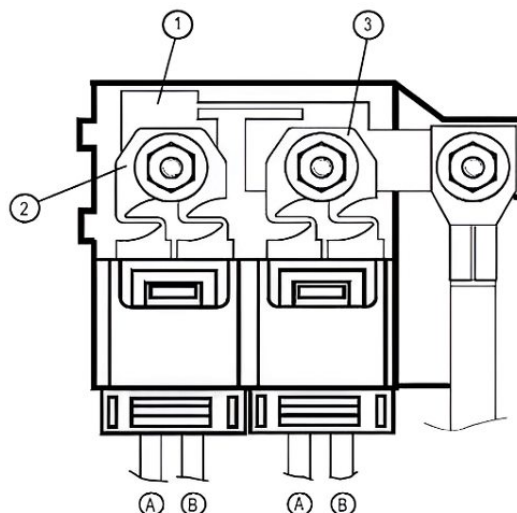

N° | Description | Ampères

Fusible principal (position 1).

- | Les entrées des éléments F2 - F8 sont alimentées par le tableau des fusibles d'alimentation - Démarreur - Alternateur - Fusibles d'alimentation marqués 2 et 3 sur le pack de batteries à protéger | 350A

Panneau 2 (connecteur BLEU).

A. | Les entrées F17 et F18 alimentent le relais et la boîte à fusibles de l'habitacle - UPC | 70A

B. | Direction assistée électrique | 60A

Panneau 3 (connecteur VERT).

A. | Entrées F1, F3, F5 du relais de puissance et des auxiliaires sur le boîtier de fusibles et de relais dans l'habitacle | 70A

B. | ACS | 60A

Dans l'habitacle

Boîte à fusibles principale

Il est situé au bas du tableau de bord, côté conducteur, et est recouvert d'un cache en plastique.

Schéma

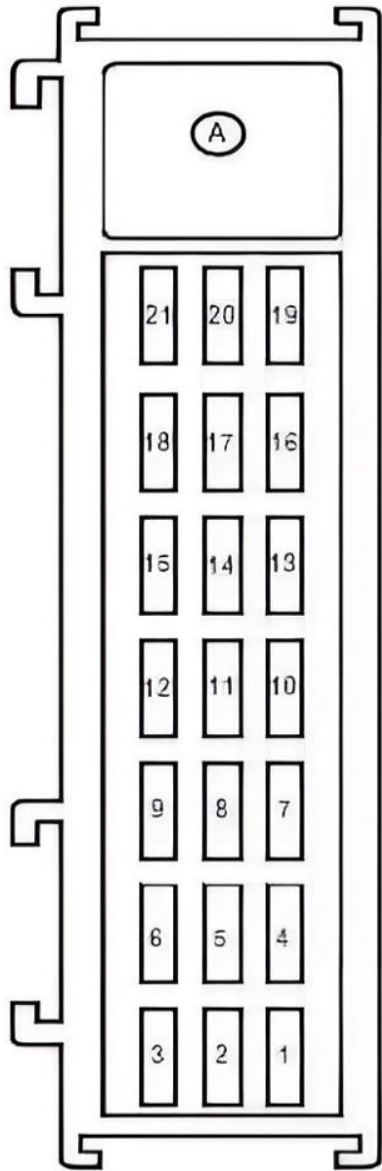

N° | Affectation | Ampères

F1. | Tableau électronique central de l'habitacle | 30A

F2. | Tableau de bord, commande de climatisation, boîte à fusibles et à relais | 15A

F3. | Vide

F4. | Bobine magnétique principale, connecteur de diagnostic, afficheur

F5. | Unité centrale de commutation électronique de l'habitacle | 7,5A

F6. | Moteur du lève-vitre électrique du conducteur, commande de la sécurité du siège enfant | 25A

F7. | Commande des lève-vitres électriques du conducteur | 25A

F8. | ABS, ESP | 10A

F9. | Fusible de l'allume-cigare en mode Renault | 10A

F10. | Ventilateur passager | 20A

F11. | Ventilateur passager | 20A

F12. | Appareil de commande pour climatisation, radio, commandes au volant, téléphone, sièges chauffants, système d'alarme. | 15A

F13. | Unité d'habitacle passager | 10A

F14. | Vide

F15. | Moteur de l'essuie-glace arrière | 20A

F16. | Rétroviseurs électriques | 30A

F17. | Centrale électronique intérieure | 30A

F18. | Centrale électronique d'habitacle, antidémarrage | 15A

F19. | Capteur de pluie et de luminosité, capteur intérieur | 5A

F20. | Tableau de bord, radio, système d'alarme, système de surveillance de la pression de la suspension pneumatique | 10A

Boîte à fusibles supplémentaire

Se monte sur la traverse du tableau de bord, sous l'airbag du passager.

Plan

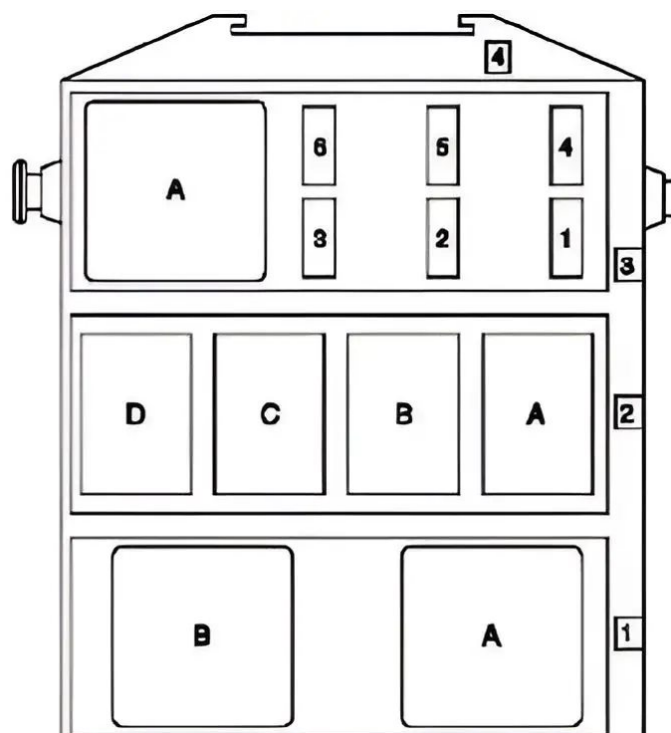

N° | Panneau de fusibles et de relais (rangée 3).

F1. | Alimentation du relais de verrouillage des portes conducteur et passager (relais A, rangée 2) - pour la version conduite à droite | 20A

F2. | Chauffage du siège avant | 20A

F3. | Partie centrale du toit ouvrant | 15A

F4. | Relais de courant pour lève-vitres électriques arrière côté conducteur (relais A, rangée 1) | 25A

F5. | Vide

F6. | Vide

A. | Vide

N° | Panneau de relais (rangée 2).

A. | Verrouillage centralisé des portes conducteur et passager (version conduite à droite) | 20A

B. | Feux de stop | 20A

C. | Vide

D. | Vide

N° | Panneau de relais (rangée 1).

A. | Commande des vitres électriques arrière | 50A

B. | Commande des lève-vitres arrière gauche et droit | 50A